

スーパーガストース

コアタイプ

■ SPGCTタイプ

角ブロックタイプ

■ SPGFAタイプ

エジェクタピンタイプ

■ SPGTAタイプ

■ SPGSEタイプ

コアピンタイプ

■ SPGTEタイプ

■ SPGSEタイプ

ランナーエンドタイプ

■ SPGHGタイプ

スーパーガストース CTタイプ

部品名	材質	硬度
① スリット部	SUS420J2	HRC50~56
② ピン本体	NAK80	HRC37~43

スリット部詳細

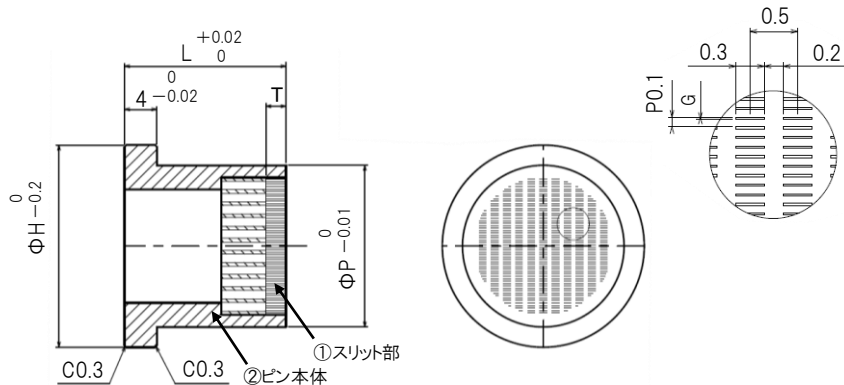

Code No.		L	G	T	H	価格	
code	P						
SPG CT	16	20	0.02	0.5	21	¥69,000 (税込 ¥75,900)	
				2.5		¥72,500 (税込 ¥79,750)	
				3.5		¥74,800 (税込 ¥82,280)	
	20			0.03	0.5	25	¥92,000 (税込 ¥101,200)
					2.5		¥95,500 (税込 ¥105,050)
					3.5		¥97,800 (税込 ¥107,580)

数量別 割引価格	1~4本	5~12本	13~19本	20本以上
	価格表通	5%	10%	15%

注文方法	Code No.		G	T
	SPG CT	16	- 0.03	- T2.5

T寸法詳細

上面にストレートを設けていますので、2~3mmの追加工が可能です。追加工の範囲に合わせてT寸法をご指定して下さい。

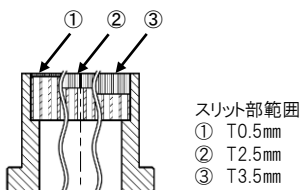

注意事項

- T2.5、3.5は追加工が可能なタイプとなります。追加工時はストレート部が0.5mm残るような、放電加工にて実施してください。研削、切削加工はスリット部のバリ取りが困難となりますのでご注意ください。T0.5は追加工不可となりますのでそのままの形状でご使用ください。

<加工例>

【SR加工】

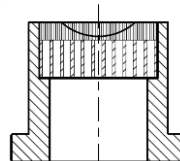

【先端テーパ加工】

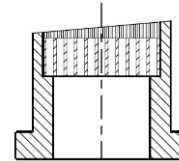

- 全長が足りない場合は、お客様でスペーサー等をご用意いただき長さを確保してください。

真空引きでの使用例

- スーパーガストースは、排出面積を多く確保しておりますので、真空引き装置を使用することで効果的にガス抜きが出来ます。

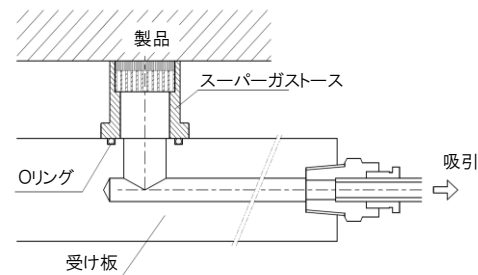

スーパーガストース FAタイプ

材質	硬度
SUS420J2	HRC50~56

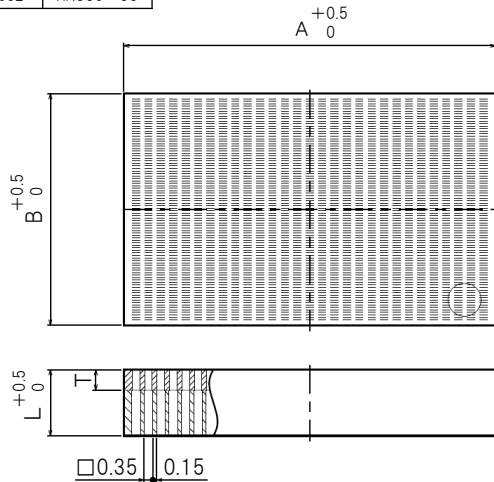

スリット部詳細

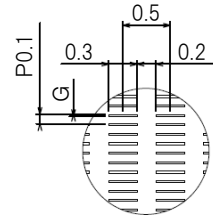

Code No.		B	L	G	T	価格	
code	A						
SPG FA	20	28	8	0.02	0.5	¥101,800 (税込¥111,980)	
					2.5	¥108,100 (税込¥118,910)	
					3.5	¥113,900 (税込¥125,290)	
	23				0.03	0.5	¥112,200 (税込¥123,420)
						2.5	¥120,200 (税込¥132,220)
						3.5	¥126,500 (税込¥139,150)
	45					0.5	¥203,600 (税込¥223,960)
						2.5	¥216,200 (税込¥237,820)
						3.5	¥227,700 (税込¥250,470)

※A20、A23のサイズはA45を切断した製品となります。一面は切断後の形状となります。

数量別 割引価格	1~4本	5~12本	13~19本	20本以上
	価格表通	5%	10%	15%

注文方法	Code No.	G	T
	SPG FA 45	- 0.02	- T2.5

注意事項

- T2.5、3.5は追加加工が可能なタイプとなります。
先端面の追加加工の際は、放電加工にてストレート部が0.5mm残る加工を行ってください。
研削、切削加工はスリット部の詰りやバリ取りが困難となりますのでご注意ください。
T0.5は追加加工不可となります。先端面はそのままの形状でご使用ください。
- Tの範囲より下の箇所は、詰りの心配は御座いませんので、固定用に加工を行う際は、放電加工、研削・切削加工で問題ございません。

<加工例>

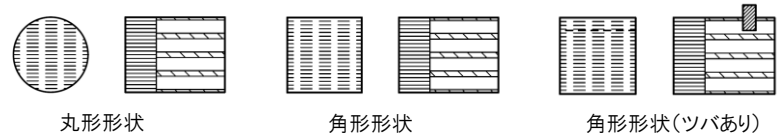

- 全長が足りない場合は、近日発売予定の専用スペーサーをご使用いただくか、お客様でスペーサー等をご用意いただき長さを確保してください。
- スーパーガストースは、排出面積を多く確保しておりますので、真空引き装置を使用することで効果的にガス抜きが出来ます。

<組みみ例>

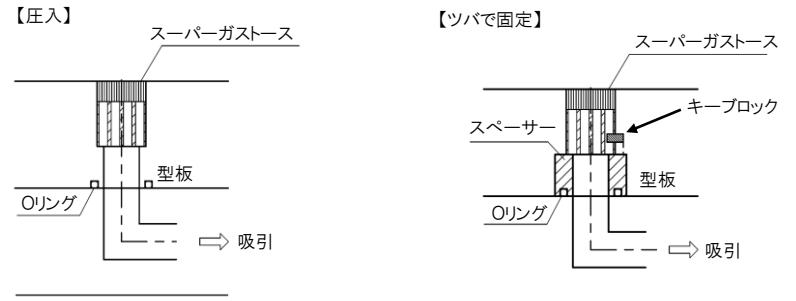

スーパーガーストスTAタイプ

(追加加工可能タイプ:エジェクタピン)

部品名	材質	硬度	P
① スリット部	SUS420J2	HRC50~56	Φ4~Φ8
② ピン本体	SKH51	HRC59~61	
	SKD61	HRC38~42 (窒化処理)	Φ10、Φ12

先端詳細図

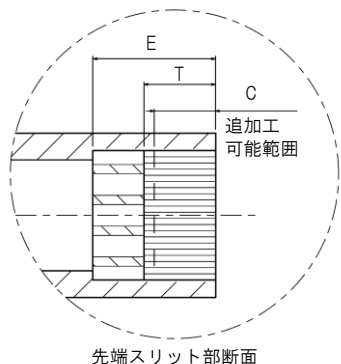
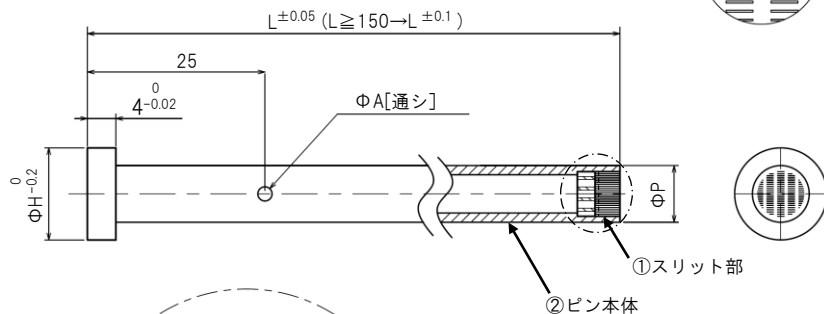
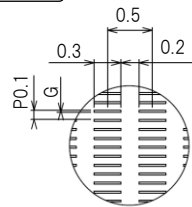

Code No		(in) 0.01	G	H	C	T	E	A
Code	P	公差 L						
SPGTA	4	0	0.02	7	1.0	1.5	3.0	1.0
	5	0						
	6	-0.01						
	8	0	0.03	9	2.0	2.5	4.0	1.0
	10	-0.01						
	12	-0.02						

注文方法	Code No.	L	G
	SPGTA6	130.50	0.02

価格表

Code	P	50.00~100.00	100.01~150.00	150.01~200.00	200.01~250.00
SPGTA	Φ4	¥25,900 (税込¥28,490)	¥26,500 (税込¥29,150)	¥27,100 (税込¥29,810)	¥27,600 (税込¥30,360)
	Φ5	¥28,200 (税込¥31,020)	¥28,800 (税込¥31,680)	¥29,400 (税込¥32,340)	¥29,900 (税込¥32,890)
	Φ6	¥31,100 (税込¥34,210)	¥31,700 (税込¥34,870)	¥32,200 (税込¥35,420)	¥32,800 (税込¥36,080)
	Φ8	¥35,700 (税込¥39,270)	¥36,600 (税込¥40,260)	¥37,500 (税込¥41,250)	¥38,500 (税込¥42,350)
	Φ10	¥41,400 (税込¥45,540)	¥42,600 (税込¥46,860)	¥43,700 (税込¥48,070)	¥44,900 (税込¥49,390)
	Φ12	¥48,300 (税込¥53,130)	¥49,500 (税込¥54,450)	¥50,600 (税込¥55,660)	¥51,800 (税込¥56,980)

数量別 割引価格	1~4本	5~12本	13~19本	20本以上
	価格表通	5%	10%	15%

追加加工

Code @/P	追加加工内容	Code @/P	追加加工内容	Code @/P	追加加工内容	Code @/P	追加加工内容
AN	横穴なし (ΦA穴なし) 無料 ΦA穴加工が不要の場合は、「AN」をご選択下さい。	KC	1面ツバカット 400 税込440 i n 0.1 P/2 ≤ KC < H/2	WKC	2面ツバカット 700 税込770 i n 0.1 P/2 ≤ WKC < H/2	HC	H寸法変更 700 税込770 i n 0.1 t < 1 → H-1 ≤ HC < H t ≥ 1 → P+1 ≤ HC < H
TC	T寸法変更 700 税込770 i n 0.1 2.0 ≤ TC < T T-TC ≤ Lmax-L	TC	T寸法変更 4.0 プラス方向へのTC変更は、リングが付属となります。 ※上記以外のTC変更に関しては、別途ご相談となります。 ※ツバカットのご指定がある場合、付属のリングはツバカットなしとなります。	リング	材質 NAK55 硬度 HRC37~43 T-0.02 ΦP 0.01 ΦH 0.2		

注文方法	Code No.	L	G	HC・TC...ect
	SPGTA6	130.50	0.02	HC9-AN

注意事項

追加加工時はストレート部が0.5mm残るような、放電加工にて実施してください。研削、切削加工はスリット部のバリ取りが困難となりますのでご注意ください。

<加工例>

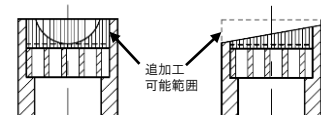

【SR加工】

【先端テーパ加工】



スーパーガストースTEタイプ

(追加工可能タイプ:コアピン)

部品名	材質	硬度	P
① スリット部	SUS420J2	HRC50~56	Φ4~Φ8
② ピン本体	SKH51	HRC59~61	
	NAK80	HRC37~43	Φ10、Φ12

先端詳細図

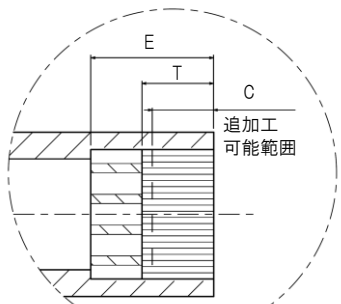
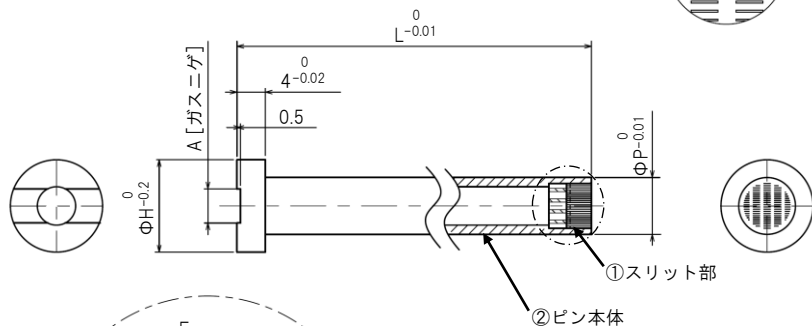
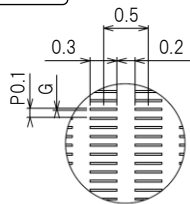

先端スリット部断面

Code No	\overline{in} 0.01	G	H	C	T	E	A	
Code	P L							
SPGTE	4	10.00~50.00	0.02	7	1.0	1.5	3.0	2.4
	5	10.00~50.00		9	2.0	2.5	4.0	3.0
	6	10.00~50.00		10	2.0	2.5	4.0	3.6
	8	10.00~50.00	0.03	13	3.0	3.5	6.0	4.8
	10	10.00~50.00		15	3.0	3.5	6.0	6.0
	12	10.00~50.00		17	3.0	3.5	7.0	7.2

注文方法	Code No.	L	G
	SPGTE6	- 30.50	- 0.02

価格表

Code	P	10.00~50.00
SPGTE	Φ4	¥25,900 (税込¥28,490)
	Φ5	¥28,200 (税込¥31,020)
	Φ6	¥31,100 (税込¥34,210)
	Φ8	¥35,700 (税込¥39,270)
	Φ10	¥41,400 (税込¥45,540)
	Φ12	¥48,300 (税込¥53,130)

数量別	1~4本	5~12本	13~19本	20本以上
割引価格	価格表通	5%	10%	15%

追加工

Code @/P	追加工内容	Code @/P	追加工内容	Code @/P	追加工内容	Code @/P	追加工内容
AN	ガスニゲミゾなし (Aミゾなし) 無料 Aミゾ加工が不要の場合は、「AN」をご選択下さい。	KC	1面ツバカット 400 税込440 \overline{in} 0.1 $P/2 \leq KC < H/2$	WKC	2面ツバカット 700 税込770 \overline{in} 0.1 $P/2 \leq WKC < H/2$	HC	H寸法変更 700 税込770 \overline{in} 0.1 $t < 1 \rightarrow H-1 \leq HC < H$ $t \geq 1 \rightarrow P+1 \leq HC < H$
TC	T寸法変更 700 税込770 \overline{in} 0.1 $2.0 \leq TC < T$ $T-TC \leq L_{max}-L$	TC	T寸法変更 プラス方向へのTC変更は、リングが付属となります。 700 税込770 \overline{in} 0.1 $2.0 \leq TC < T$ $T-TC \leq L_{max}-L$		材質 NAK55 硬度 HRC37~43 リング \overline{in} 0.02 \overline{in} 0.01 $\Phi H-0.2$ $\Phi P-0.01$		

注文方法	Code No.	L	G	HC・TC...ect
	SPGTE6	- 30.50	- 0.02	- HC9-AN

注意事項

追加工時はストレート部が0.5mm残るような、放電加工にて実施してください。研削、切削加工はスリット部のバリ取りが困難となりますのでご注意ください。

<加工例>

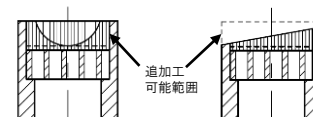

【SR加工】

【先端テーパ加工】



スーパーガストース SAタイプ (細径タイプ)

部品名	材質	硬度
① スリット部	SUS420J2	HRC50~56
② ピン本体	SKH51	HRC59~61

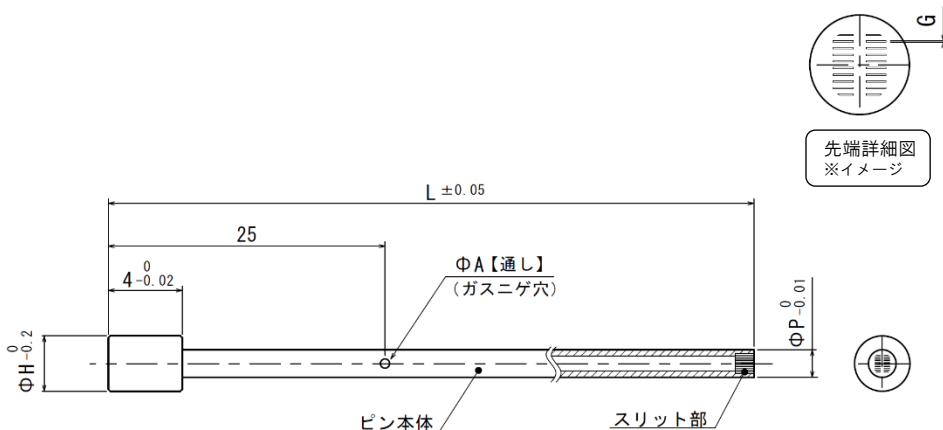

Code No		L	G	H	A
Code	P				
SPG SA	1.5	50.00~100.00	0.02	3	0.5
	2			4	0.6
	2.5			5	0.6
	3			6	1.0
	3.5			7	1.0
		※in0.01			

注文方法	Code No.	L	G
	SPGSA2	- 95.50	- 0.02

価格表

Code	P	50.00~100.00	100.01~150.00
SPG SA	1.5	¥28,800 (税込¥31,680)	-
	2	¥27,600 (税込¥30,360)	¥28,800 (税込¥31,680)
	2.5	¥27,600 (税込¥30,360)	¥28,800 (税込¥31,680)
	3	¥27,600 (税込¥30,360)	¥28,800 (税込¥31,680)
	3.5	¥27,600 (税込¥30,360)	¥28,800 (税込¥31,680)

数量別 割引価格	1~4本	5~12本	13~19本	20本以上
	価格表通	5%	10%	15%

オプション

Code @/P	追加加工内容	Code @/P	追加加工内容	Code @/P	追加加工内容
	1面ツバカット		2面ツバカット		H寸法変更
KC 400 (税込440)	KC -0.02 in 0.1 P/2 ≤ KC < H/2	WKC 700 (税込770)	WKC -0.02 in 0.1 P/2 ≤ WKC < H/2	HC 700 (税込770)	 in 0.1 t < 1 → H-1 ≤ HC < H t ≥ 1 → P+1 ≤ HC < H
	横穴なし (φA穴なし)		T寸法変更		
AN 無料	L 4		TC 700 (税込770)	 in 0.1 2.0 ≤ TC < T T-TC ≤ Lmax-L	

φA穴加工が不要の場合は、「AN」をご選択下さい。

※T寸法(4mm)を厚くするオプションは御座いません。

取扱上の注意事項

- 破損に繋がりますので本製品の全長ならびにスリット部への追加加工はご遠慮ください。
- 本製品は、ピン内部が中空でピン外径が細い仕様ため、ピンの変形や折れやすくなっております。お取り扱いには十分にお気を付けください。

スーパーガストース SEタイプ (細径タイプ)

部品名	材質	硬度
① スリット部	SUS420J2	HRC50~56
② ピン本体	SKH51	HRC59~61

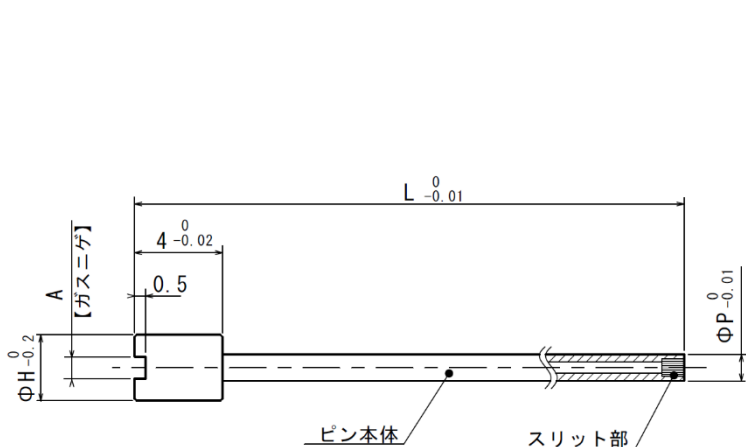

先端詳細図
※イメージ



Code No		L	G	H	A
Code	P				
SPG SE	1.2	10.00~50.00	0.02	3	1.0
	1.5			3	1.0
	2			4	1.2
	2.5			5	1.5
	3			6	1.8
	3.5			7	2.1

※in0.01

注文方法	Code No.	L	G
	SPGSE1.2	- 25.50	- 0.02

価格表

Code	P	10.00~50.00
SPG SE	1.2	¥28,800 (税込¥31,680)
	1.5	¥26,500 (税込¥29,095)
	2	¥25,300 (税込¥27,830)
	2.5	¥25,300 (税込¥27,830)
	3	¥25,300 (税込¥27,830)
	3.5	¥25,300 (税込¥27,830)

数量別 割引価格	1~4本 価格表通	5~12本 5%	13~19本 10%	20本以上 15%
-------------	--------------	-------------	---------------	--------------

オプション

Code @/P	追加加工内容	Code @/P	追加加工内容	Code @/P	追加加工内容
	1面ツバカット		2面ツバカット		H寸法変更
KC 400 (税込440)		WKC 700 (税込770)		HC 700 (税込770)	

Code @/P	追加加工内容	Code @/P	追加加工内容
	ガスニゲミゾなし (Aミゾなし)		T寸法変更
AN 無料		TC 700 (税込770)	

※T寸法(4mm)を厚くするオプションは御座いません。

取扱上の注意事項

- 破損に繋がりますので本製品の全長ならびにスリット部への追加加工はご遠慮ください。
- 本製品は、ピン内部が中空でピン外径が細い仕様ため、ピンの変形や折れやすくなっております。お取り扱いには十分にお気を付けてください。

スーパーガストース HGタイプ

部品名	材質	硬度
① 本体	SUS440C	HRC55~60
② スリット部	SUS420J2	HRC50~56

付属品：M3ボルト(固定用)

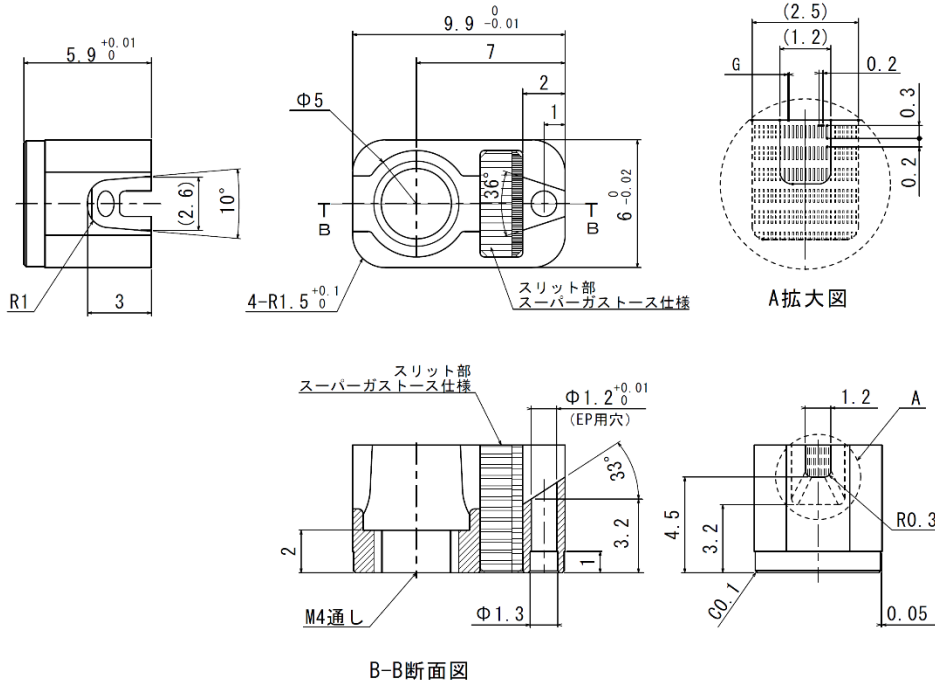

Code No.	G	価格
SPG HG	0.02	¥40,300
	0.03	(税込¥44,330)

数量別 割引価格	1~4本	5~12本	13~19本	20本以上
	価格表通	5%	10%	15%

注文方法	Code No.	G
	SPGHG	- 0.02

追加工

- ランナー部と形状が合わない場合は、お客様で追加工を実施していただき幅を広げてください。追加工の際は、放電加工にて加工可能範囲内での加工をお願いします。
- スリット部の追加工は出来ません。上記の「追加工」可能範囲内での追加工をお願いします。

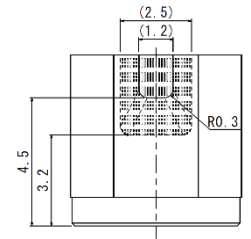

例)

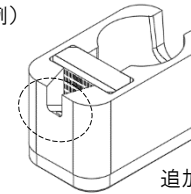

追加工前

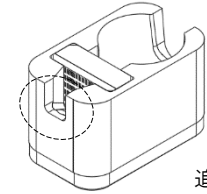

追加工後

使用方法

- 固定には、付属のM3ボルトをご使用ください。使用後は、M4ボルトをご用意いただき取り外しをお願いします。
- ランナーエンド部(スリット部手前)にランナーの取られや干切れの対策とした突出しピン用のΦ1.2穴が空いております。スリット部手前の突出しピンを使用しない場合は、穴を塞いで使用ください。穴を塞がないまま成形を行いますと樹脂が入り込んでしまいます。

