

# スーパーガストースTAタイプ (追加工可能タイプ:エジェクタピン)

部品名	材質	硬度	P
① スリット部	SUS420J2	HRC50~56	/
	SKH51	HRC59~61	
② ピン本体	SKD61	HRC38~42 (窒化処理)	Φ4~Φ8
			Φ10、Φ12

先端詳細図

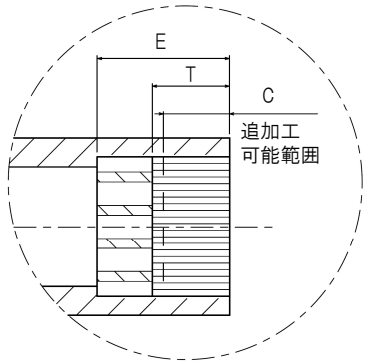
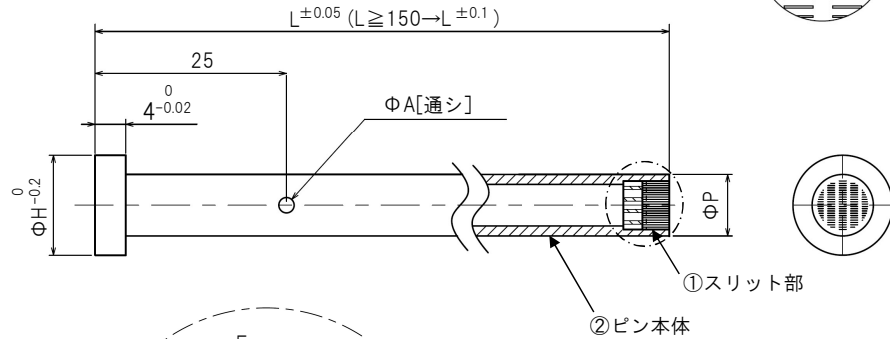
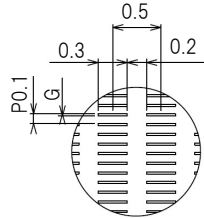

先端スリット部断面

Code No		[in] 0.01		G	H	C	T	E	A		
Code	P	L									
SPGTA	4	0	50.00~250.00		0.02	7	1.0	1.5	3.0	1.0	
	5		50.00~250.00			9	2.0	2.5	4.0	1.0	
	6		50.00~250.00			10	2.0	2.5	4.0	2.0	
	8	-0.01	50.00~250.00			0.03	13	3.0	3.5	6.0	2.0
	10		50.00~250.00				15	3.0	3.5	6.0	3.0
	12		50.00~250.00				17	3.0	3.5	7.0	3.0

注文方法	Code No.	L	G
	SPGTA6	- 130.50	- 0.02

## 価格表

径	50.00~100.00	100.01~150.00	150.01~200.00	200.01~250.00
Φ4	¥22,500	¥23,000	¥23,500	¥24,000
Φ5	¥24,500	¥25,000	¥25,500	¥26,000
Φ6	¥27,000	¥27,500	¥28,000	¥28,500
Φ8	¥31,000	¥31,800	¥32,600	¥33,400
Φ10	¥36,000	¥37,000	¥38,000	¥39,000
Φ12	¥42,000	¥43,000	¥44,000	¥45,000

数量別	1~4本	5~12本	13~19本	20本以上
割引価格	価格表通	5%	10%	15%

## 追加工

Code @/P	追加工内容	Code @/P	追加工内容	Code @/P	追加工内容	Code @/P	追加工内容
AN	横穴なし (φA穴なし) 無料 ΦA穴加工が不要の場合は、「AN」をご選択下さい。	KC	1面ツバカット 300 KC <sup>-0.02</sup> [in] 0.1 P/2 ≤ KC < H/2	WKC	2面ツバカット 600 WKC <sup>-0.02</sup> [in] 0.1 P/2 ≤ WKC < H/2	HC	H寸法変更 600 [in] 0.1 t < 1 → H-1 ≤ HC < H t ≥ 1 → P+1 ≤ HC < H
TC	T寸法変更 600 TC <sup>-0.02</sup> [in] 0.1 2.0 ≤ TC < T T-TC ≤ Lmax-L	TC	T寸法変更 プラス方向へのTC変更は、リングが付属となります。 4.0 TC T リング T C T 6 2.0 8 4.0 ※上記以外のTC変更に関しては、別途ご相談となります。 ※ツバカットのご指定がある場合、付属のリングはツバカットなしとなります。	材質 NAK55 硬度 HRC37~43			

注文方法	Code No.	L	G	HC・TC...ect
	SPGTA6	- 130.50	- 0.02	- HC9-AN

## 注意事項

追加工時はストレート部が0.5mm残るような、放電加工にて実施してください。  
研削、切削加工はスリット部のバリ取りが困難となりますのでご注意ください。

<加工例>

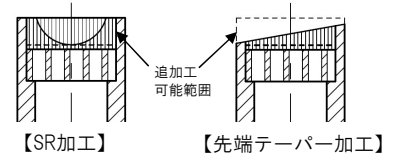

【SR加工】

【先端テーパ加工】