

GP タイプガストース

(ガストースプレートタイプ)

新発売

金型メーカー様向けエアVENT

《導入メリット》

- * 型代をより安く。
- * 駒割より低コスト。
- * ガス逃げ勾配形状の為、ヤニ詰り心配ご無用!
- * ワイヤークット、研削などで必要なサイズに加工ができます。
- * いつでも早く容易にVENTが増やせます。

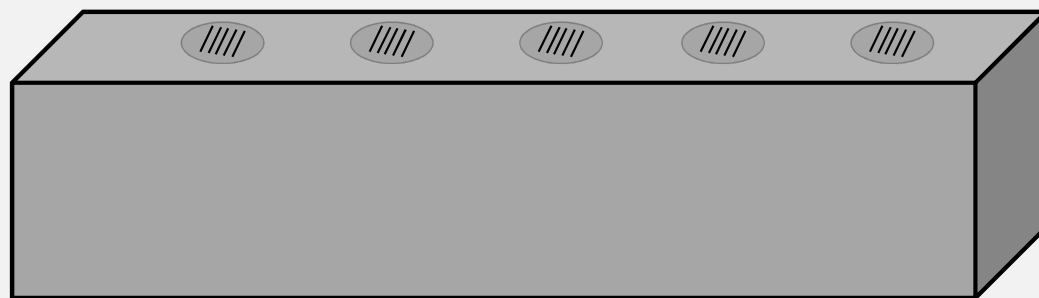

材質は下記より選べます!

- ①NAK55
- ②NAK80
- ③スタバックス(HRC54)

詳しくは弊社 営業担当までご連絡下さい。

TEL : 022-348-1250 FAX : 022-348-1244 E-mail : eigyou@plamoul-seiko.co.jp

GPタイプ ガストース

(ガストースプレートタイプ)

GP2~GP4

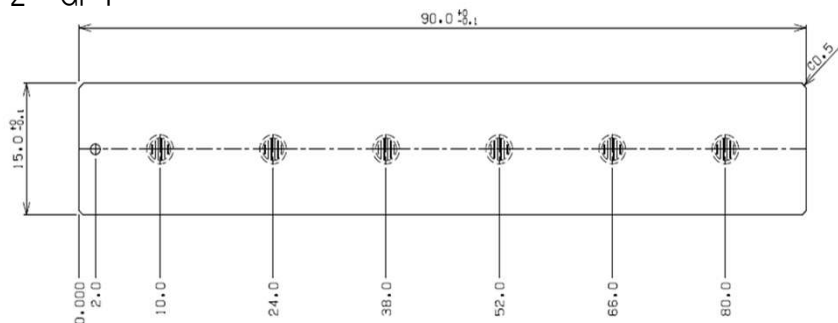

GP5~GP8

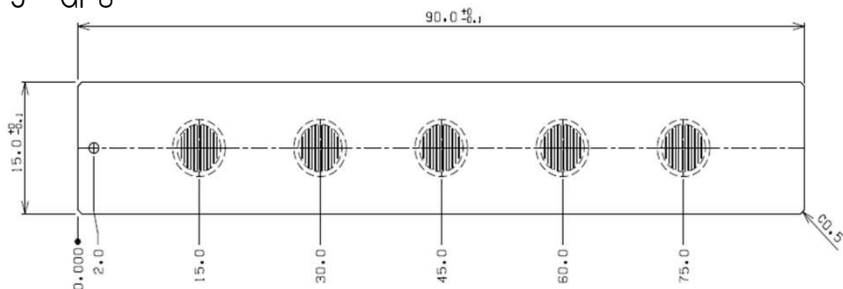

GP10~GP12

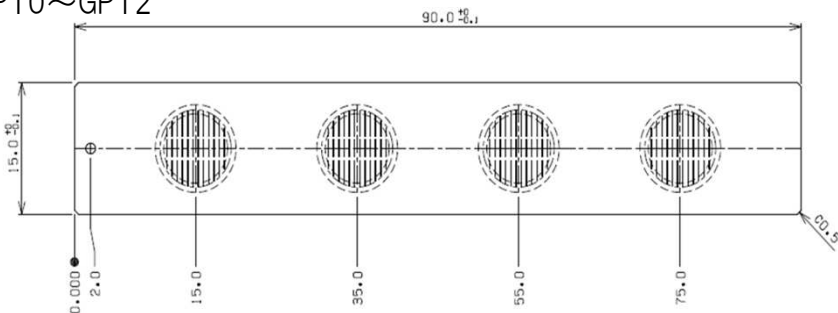

＜スリット部形状＞

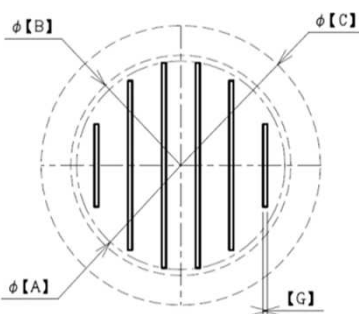

＜断面形状＞

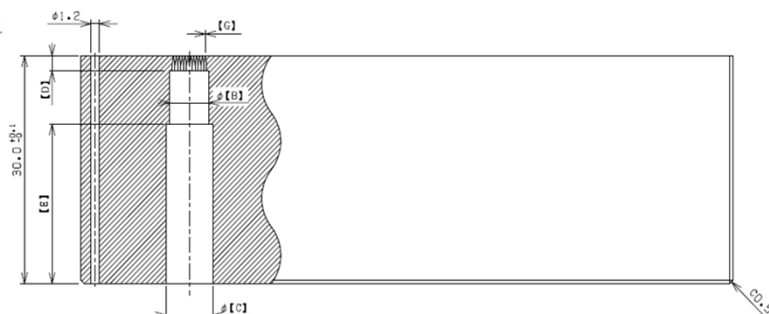

code	サイズ	G	A (スリット部 直径)	B	C	D	E	材質 (code)	材質 (硬度)
PMS GP	2	0.02	0.9	1.0	1.4	1.5	21	N55	NAK55 (HRC37~43)
	3		1.5	1.7	2.3				
	4		2.4	2.6	3.3				
	5		3.2	3.4	4.2				
	6	0.03	4.0	4.2	5.0	2		N80	NAK80 (HRC37~43)
	8		4.0	5.4	6.5				
	10		7.8	7.0	8.5				
	12		8.8	7.9	10.0				
								STV	STAVAX (HRC52~56)

注文方法	Code No	G	材質
PMS GP	5	- 0.03 -	N55

※スリット部材質
材質: SUS440C
硬度: HRC55~57

【使用上の注意】 上面の追加加工は、G寸法の広がりおよび部品破損に繋がりますので、ご遠慮下さい。
使用時に“サイズ”より小さい方向への加工(Φ、口等)はご遠慮下さい。

使用例

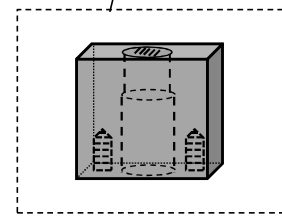
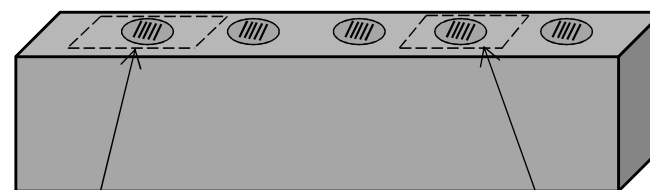

底面へのタップ加工

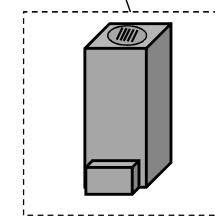

ツバを形成し、入れ子として

ガストース GPタイプ 価格表

TEL 022-348-1250

FAX 022-348-1244

株式会社プラモール精工

サイズ	材質	スリット幅	価格
GP 2	NAK55 (HRC37~43)	0.02	¥35,000
GP 3			¥37,000
GP 4			¥39,000
GP 5		0.03	¥37,000
GP 6			¥38,000
GP 8			¥39,000
GP 10			¥40,000
GP 12			¥42,000

サイズ	材質	スリット幅	価格
GP 2	NAK80 (HRC37~43)	0.02	¥36,000
GP 3			¥38,000
GP 4			¥40,000
GP 5		0.03	¥38,000
GP 6			¥39,000
GP 8			¥40,000
GP 10			¥41,000
GP 12			¥43,000

サイズ	材質	スリット幅	価格
GP 2	STAVAX (HRC52~56)	0.02	¥38,000
GP 3			¥40,000
GP 4			¥42,000
GP 5		0.03	¥40,000
GP 6			¥41,000
GP 8			¥42,000
GP 10			¥43,000
GP 12			¥45,000

※スリット部の材質は材質:SUS440C、硬度:HRC55~57となります。全種類共通。

1~4本価格表通り 5本~12本 5%引き 13本から19本 10%引き 20本以上 15%引き (同一品を対象とする)

2015年 9月 1日 制定