

3次元形状の追加工が出来ます さらに排気能力が抜群にアッフ!

カユイところに手が届き製品部の形状箇所のガス抜きに最適

スーパー ガストース



第3弾
エジェクタピンタイプ 50~250mm
コアピンタイプ 10~50mm

ヤニが詰まりにくい2層構造

追加工可能なガス抜き部品はガスが詰まりやすかったが、スリット部はストレート構造で障害物がないので詰まりにくい構造です。さらにスリット部裏の逃げを強化！受け板の役割と排出効果アップの効果があります。

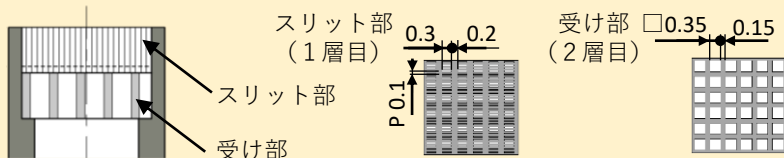

驚異のスリットピッチ

上面のスリットは0.1mmピッチ

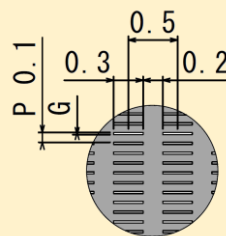

狭ピッチで多数の微細なスリットでたくさんの表面積を確保できます。

追加工が可能な構造

上面にストレートを設けているので、

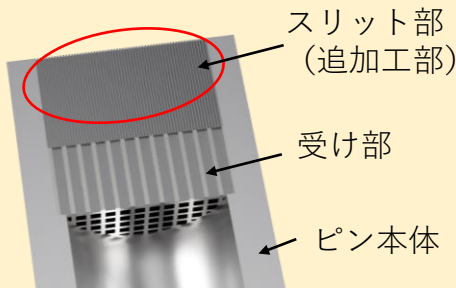

加工可能範囲など詳細は次ページで紹介します。

3次元形状でも対応可能!

<加工例>

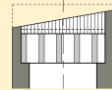
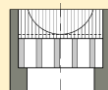

※追加工時はストレート部が0.5mm残るような、放電加工にて実施してください。研削、切削加工はスリット部のバリ取りが困難となりますのでご注意ください。

TAタイプ

部品名	材質	硬度
① スリット部	SUS420J2	HRC50~56
② ピン本体	SKH51	HRC59~61 ※1
	SKD61	HRC38~42 (窒化処理) ※2

※1 Pφ4~φ8
※2 Pφ10、φ12

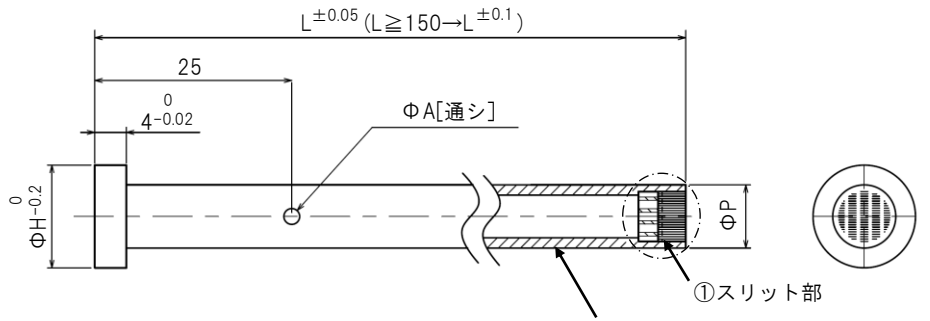

②ピン本体

Code No		$\frac{\text{in}}{1000}$ 0.01	G	H	C	T	E	A
Code	P	公差 L						
SPGTA	4	0	0.02	7	1.0	1.5	3.0	1.0
	5	0		9	2.0	2.5	4.0	1.0
	6	-0.01		10	2.0	2.5	4.0	2.0
	8	-0.01		13	3.0	3.5	6.0	2.0
	10	-0.01		15	3.0	3.5	6.0	3.0
	12	-0.02		17	3.0	3.5	7.0	3.0

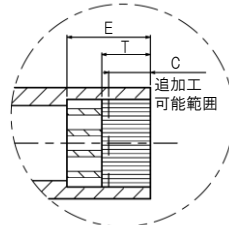

先端スリット部断面

先端詳細図

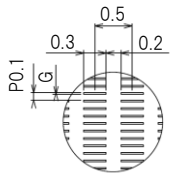

TEタイプ

部品名	材質	硬度
① スリット部	SUS420J2	HRC50~56
② ピン本体	SKH51	HRC59~61 ※1
	NAK80	HRC37~43 ※2

※1 Pφ4~φ8
※2 Pφ10、φ12

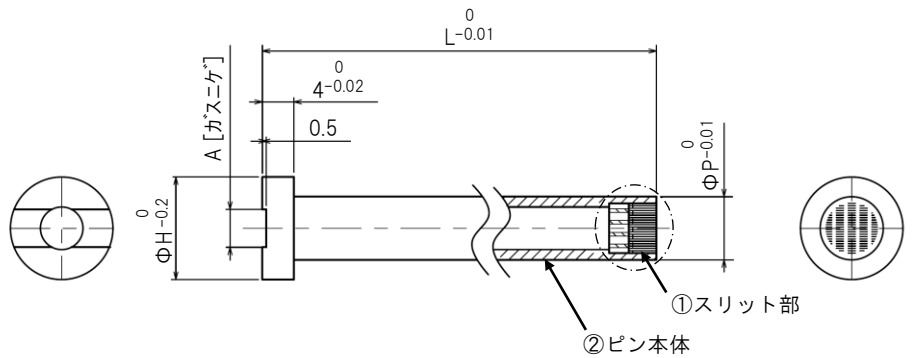

②ピン本体

Code No		$\frac{\text{in}}{1000}$ 0.01	G	H	C	T	E	A
Code	P	公差 L						
SPGTE	4	10.00~50.00	0.02	7	1.0	1.5	3.0	2.4
	5	10.00~50.00		9	2.0	2.5	4.0	3.0
	6	10.00~50.00		10	2.0	2.5	4.0	3.6
	8	10.00~50.00		13	3.0	3.5	6.0	4.8
	10	10.00~50.00		15	3.0	3.5	6.0	6.0
	12	10.00~50.00		17	3.0	3.5	7.0	7.2

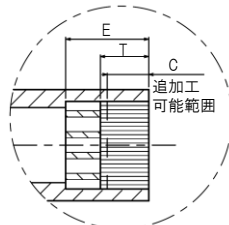

先端スリット部断面

先端詳細図

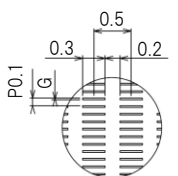

価格表

Code	P	50.00~100.00	100.01~150.00	150.01~200.00	200.01~250.00
SPGTA	φ4	¥25,900 (税込¥28,490)	¥26,500 (税込¥29,150)	¥27,100 (税込¥29,810)	¥27,600 (税込¥30,360)
	φ5	¥28,200 (税込¥31,020)	¥28,800 (税込¥31,680)	¥29,400 (税込¥32,340)	¥29,900 (税込¥32,890)
	φ6	¥31,100 (税込¥34,210)	¥31,700 (税込¥34,870)	¥32,200 (税込¥35,420)	¥32,800 (税込¥36,080)
	φ8	¥35,700 (税込¥39,270)	¥36,600 (税込¥40,260)	¥37,500 (税込¥41,250)	¥38,500 (税込¥42,350)
	φ10	¥41,400 (税込¥45,540)	¥42,600 (税込¥46,860)	¥43,700 (税込¥48,070)	¥44,900 (税込¥49,390)
	φ12	¥48,300 (税込¥53,130)	¥49,500 (税込¥54,450)	¥50,600 (税込¥55,660)	¥51,800 (税込¥56,980)

Code	P	10.00~50.00
SPGTE	φ4	¥25,900 (税込¥28,490)
	φ5	¥28,200 (税込¥31,020)
	φ6	¥31,100 (税込¥34,210)
	φ8	¥35,700 (税込¥39,270)
	φ10	¥41,400 (税込¥45,540)
	φ12	¥48,300 (税込¥53,130)

数量別割引価格			
1~4本	5~12本	13~19本	20本以上
価格表通	5%	10%	15%